



## Plastic Cable Drag Chain

**Mater :** Plastic Nylon PA6

**Operating Temperature :** -30°C - +130°C

**Approvals :** ISO, CE

**Type :** non-opening & opening (Small Type)

**Flame Retardancy :** HB(L94)

คุณสมบัติ: รางกระดูกงูรูเหล็กออกแบบเพื่อการใช้งานในพื้นที่จำกัด เหมาะสำหรับการติดตั้งในเครื่องจักร , อุปกรณ์ที่มีพื้นที่จำกัด ผลิตจากพลาสติกไนลอน PA6 ที่มีความแข็งแรงและทนทานต่อแรงกระแทก

Size Dimension				
Type	Inside	Outer	non-opening	opening
	Height x Width	Height x Width	CTP-61	CTP-63
7	7 x 7	10.5 x 14	440.-	-
bending radius		14	End Bracket	50.-
10	10 x 10	17 x 17	480.-	-
	10 x 15	17 x 22	520.-	-
	10 x 20	17 x 27	สอบถาม	-
bending radius		28	End Bracket	55.-
15	15 x 15	23 x 26	-	สอบถาม
	15 x 20	23 x 31	-	620.-
	15 x 30	23 x 43	-	สอบถาม
	15 x 40	23 x 53	-	สอบถาม
	15 x 50	23 x 63	-	สอบถาม
bending radius		28, 38, 48	End Bracket	75.-

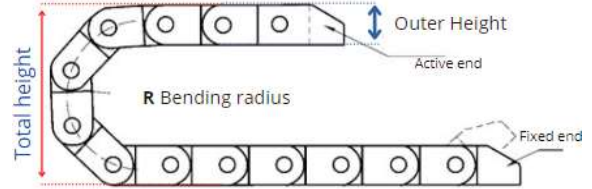

Size Dimension				
Type	Inside	Outer	non-opening	opening
	Height x Width	Height x Width	CTP-64	CTP-62
18	18 x 18	23 x 31	-	720.-
	18 x 25	23 x 38	-	820.-
	18 x 35	23 x 47	-	880.-
	18 x 40	23 x 53	-	940.-
	18 x 50	23 x 63	-	990.-
bending radius		28, 38, 48	End Bracket	80.-



## Cable Drag Chain (S-flex)

**Mater :** Plastic Nylon PA6

**Operating Temperature :** -30°C - +130°C

**Approvals :** ISO, CE

**Type :** S-Type Movement

**Flame Retardancy :** HB(L94)

คุณสมบัติ: รางกระดูกงูที่ออกแบบมาเพื่อรองรับการเคลื่อนไหวใน 2 มิติหรือการเคลื่อนไหวใน 2 แกน แนวตั้ง-แนวนอน แต่ละข้อต่อสามารถขึ้น-ลงได้แบบอิสระ การติดตั้งใน เครื่องจักร CNC, แชนหุ่นยนต์

Size Dimension						
Type	Inside AxB	Outer A1xB1	L	D	R	Price/Meter
	Height x Width	Height x Width				
CTS	16 x 16	27 x 27	13.5	6	38	3,870.-
	25 x 25	36 x 36	15	6	60	4,380.-
	32 x 32	44 x 44	20	10	75	4,850.-
	50 x 50	68 x 68	30	12	100	5,580.-
	75 x 75	101 x 101	45	14	150	สอบถาม

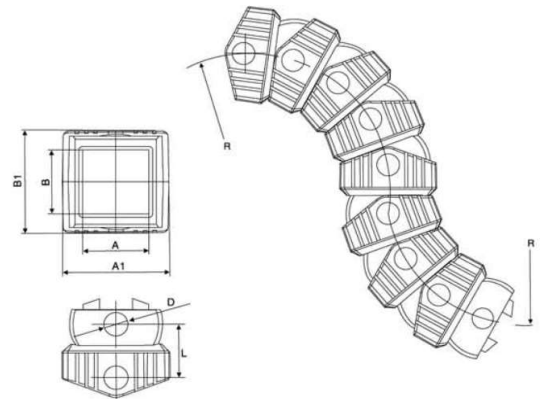

**CONTACT US**  
บริษัท สยามร่วมค้า จำกัด

4/5 ซ.อานามิจงามเจริญ 25 แยก 2  
แขวง ท่าข้าม เขตบางขุนเทียน  
กรุงเทพมหานคร 10150

097-262-9000 LINE ID : @Siam01  
www.siamruamkha.com